

CONNESSIONI CK3000 e MK6000

SW101C dispone di un'uscita sottochiave, ARANCIO da collegare al vivavoce.
Per ricavare tale uscita, sarà necessario scollegare i connettori A e B in figura e fornire un positivo diretto al filo A isolare il filo B.

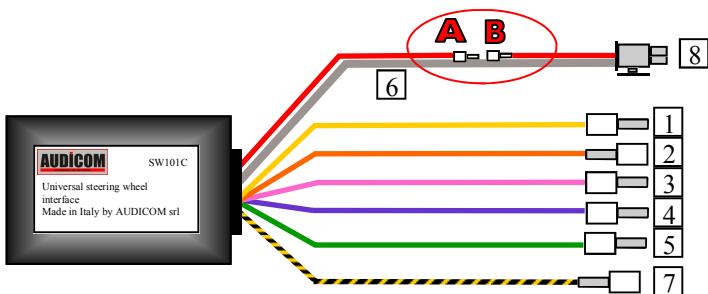

- 1 Giallo = MUTE OUT collegare al mute radio
- 2 Arancio = service + 15 sottochiave **(USCITA)**
- 3 Rosa = linea CAN BUS H
- 4 Viola = linea K-BUS solo per BMW e39 e 46
- 5 Verde = linea CAN BUS L
- 6 Rosso = Positivo fisso (INGRESSO)
- 7 Giallo/Nero = MUTE IN al giallo mute Parrot
- 8 Al kit vivavoce

Configurazione MK 6000

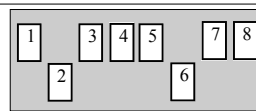

Configurazione CK3000 EVOLUTION

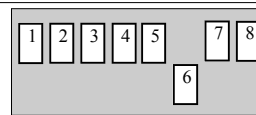

POSIZIONAMENTO CAVI CAN BUS E MUTE

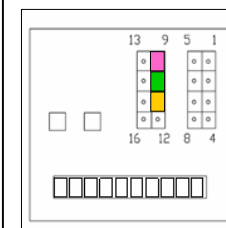

AUDI
Con navigatore
(naviplus) o radio
SIMPHONY 2008

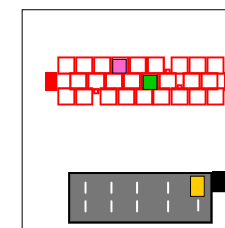

AUDI
Concert, Symphony,
Delta, gamma

- CAM BUS H
- CAM BUS L
- MUTE

CABLAGGI DEDICATI PER INSTALLAZIONE PLUG & PLAY

CP100M	CABLAGGIO MUTE AUDI CON USCITE MUTE E CAN BUS PER MODELLI CON AUTORADIO CONCERT, SIMPHONY, DELTA, CHORUS
CP200M	CABLAGGIO MUTE AUDI CON USCITE MUTE E CAN BUS PER MODELLI A3, A4, A6, Q7 SENZA AMPLIFICATORE O CON NAVIGATORE "NAVIPLUS"
CP201	CABLAGGIO MUTE AUDI A4, A6, Q7 , CON AMPLIFICATORE BOSE 6000 SYSTEM CON 13 ALTOPARLANTI
CP202	CABLAGGIO MUTE AUDI A4, A6, Q7 , CON AMPLIFICATORE MMI & MMI BASIC PLUS DSP SYSTEM CON 11 ALTOPARLANTI
CP203	CABLAGGIO MUTE AUDI A4, A6, Q7 , CON AMPLIFICATORE BLACK EDITION SYSTEM CON 13 ALTOPARLANTI
CP204	CABLAGGIO MUTE AUDI A8 CON AMPLIFICATORE BOSE SYSTEM 14 ALTOPARLANTI
CP205	CABLAGGIO MUTE AUDI A4, A5 2007> CON SISTEMA AUDIO "MMI BASIC PLUS" 8 ALTOPARLANTI
CP207	CABLAGGIO MUTE AUDI A4, A5 2007> CON SISTEMA AUDIO "MMI SOUND SYSTEM STANDARD" 10 ALTOPARLANTI
CP208	CABLAGGIO MUTE AUDI A4, A5 2007> CON SISTEMA AUDIO "B&O PREMIUM SOUND SYSTEM" 14 ALTOPARLANTI

CONNESSIONI CK3000 e MK6000

SW101C dispone di un'uscita sottochiave, ARANCIO da collegare al vivavoce.
Per ricavare tale uscita, sarà necessario scollegare i connettori A e B in figura e fornire un positivo diretto al filo A isolare il filo B.

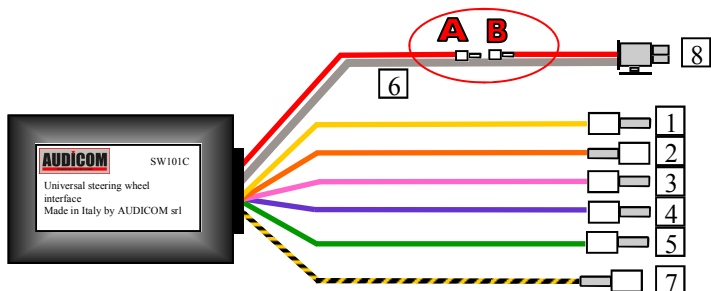

CP201



A4 2005>
A6 2005>
Q7 2006>

CON AMPLIFICATORE
BOSE SYSTEM 6000
CON 13 ALTOPARLANTI

- 1 GIALLO = MUTE OUT al mute del cablaggio CP201(**GIALLO**) 1
- 2 ARANCIO = service + 15 (**USCITA**) al filo **BLU** DEL CP201 2
- 3 ROSA = linea CAN BUS H al can bus **ARANCIO/VERDE**
- 4 **VIOLA = linea K-BUS NON COLLEGARE**
- 5 VERDE = linea CAN BUS L al can bus **ARANCIO/MARRONE**
- 6 ROSSO = Positivo fisso (INGRESSO)
- 7 GIALLO/NERO = MUTE IN al **GIALLO** mute del vivavoce
- 8 Al kit vivavoce

- A B C AL CONNETTORE ISO DEL MUTE BOX RELAYS DEL VIVAVOCE
- D CONNETTORE INGRESSO AMPLIFICATORE
- E CONNETTORE USCITA VERSO L'IMPIANTO

NEI MODELLI A6 / Q7 . LE LINEE CAN BUS ,SI TROVANO NELLA FUSIBILIERA DALLA PARTE SINISTRA SOTTO IL VOLANTE E SONO DI COLORE **ARANCIO/MARRONE** e **ARANCIO/VERDE**

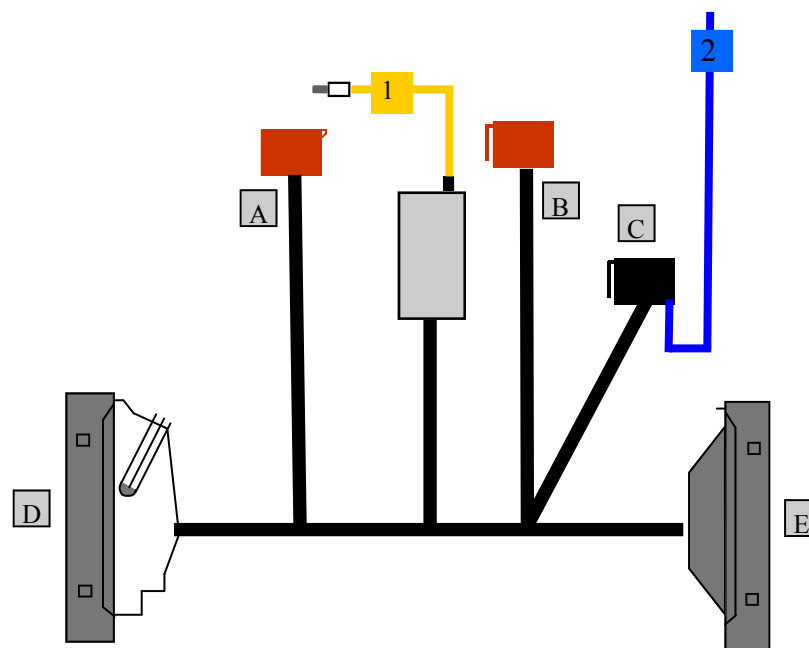

CONNESSIONI CK3000 e MK6000

SW101C dispone di un'uscita sottochiave, ARANCIO da collegare al vivavoce.
Per ricavare tale uscita, sarà necessario scollegare i connettori A e B in figura e fornire un positivo diretto al filo A isolare il filo B.

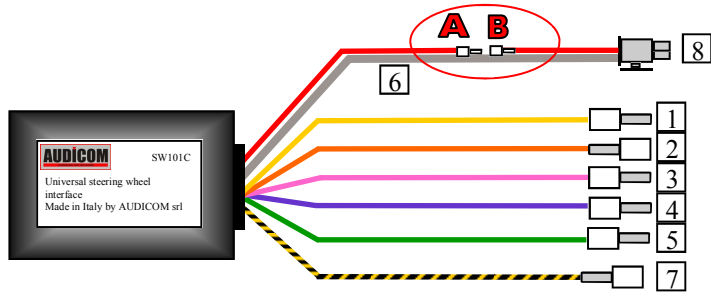

CP202



A4 2005>
A6 2005>
Q7 2006>

CON AMPLIFICATORE
MMI BASIC SYSTEM PLUS
CON 11 ALTOPARLANTI

- 1 GIALLO = MUTE OUT al mute del cablaggio CP202 (**GIALLO**) 1
 - 2 ARANCIO = service + 15 (**USCITA**) al filo **BLU** DEL CP202 2
 - 3 ROSA = linea CAN BUS H al can bus **ARANCIO/VERDE**
 - 4 **VIOLA = linea K-BUS NON COLLEGARE**
 - 5 VERDE = linea CAN BUS L al can bus **ARANCIO/MARRONE**
 - 6 ROSSO = Positivo fisso (INGRESSO)
 - 7 GIALLO/NERO = MUTE IN al **GIALLO** mute del vivavoce
 - 8 Al kit vivavoce
- A B C AL CONNETTORE ISO DEL MUTE BOX RELAYS DEL VIVAVOCE
- D CONNETTORE INGRESSO AMPLIFICATORE
- E CONNETTORE USCITA VERSO L'IMPIANTO

NEI MODELLI A6 / Q7 . LE LINEE CAN BUS ,SI TROVANO NELLA FUSIBILIERA DALLA PARTE SINISTRA SUTTO IL VOLANTE E SONO DI COLORE **ARANCIO/MARRONE** e **ARANCIO/VERDE**

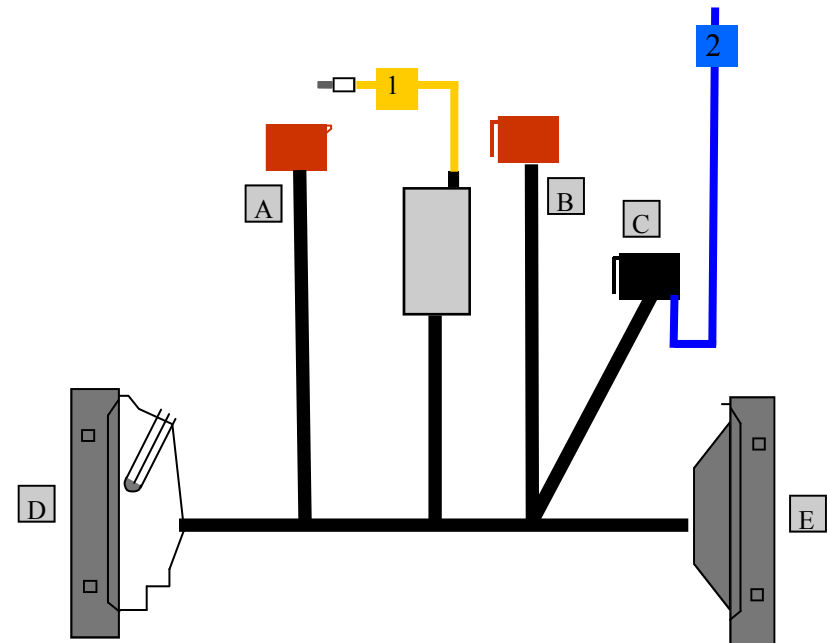

CONNESSIONI CK3000 e MK6000

SW101C dispone di un'uscita sottochiave, ARANCIO da collegare al vivavoce.
Per ricavare tale uscita, sarà necessario scollegare i connettori A e B in figura e fornire un positivo diretto al filo A isolare il filo B.

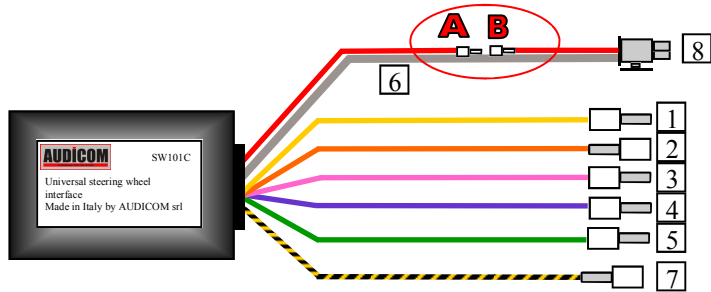

CP203



A4 2005>
A6 2005>
Q7 2006>

CON AMPLIFICATORE
BOSE 6000 "BLACK EDITION"
CON 13 ALTOPARLANTI

- 1 GIALLO = MUTE OUT al mute del cablaggio CP203 (GIALLO) 1
 - 2 ARANCIO = service + 15 (USCITA) al filo BLU DEL CP203 2
 - 3 ROSA = linea CAN BUS H al can bus ARANCIO/VERDE
 - 4 VIOLA = linea K-BUS NON COLLEGARE
 - 5 VERDE = linea CAN BUS L al can bus ARANCIO/MARRONE
 - 6 ROSSO = Positivo fisso (INGRESSO)
 - 7 GIALLO/NERO = MUTE IN al GIALLO mute del vivavoce
 - 8 Al kit vivavoce
- A B C AL CONNETTORE ISO DEL MUTE BOX RELAYS DEL VIVAVOCE
- D CONNETTORE INGRESSO AMPLIFICATORE
- E CONNETTORE USCITA VERSO L'IMPIANTO

NEI MODELLI A6 / Q7 . LE LINEE CAN BUS ,SI TROVANO NELLA FUSIBILIERA DALLA PARTE SINISTRA SOTTO IL VOLANTE E SONO DI COLORE ARANCIO/MARRONE e ARANCIO/VERDE

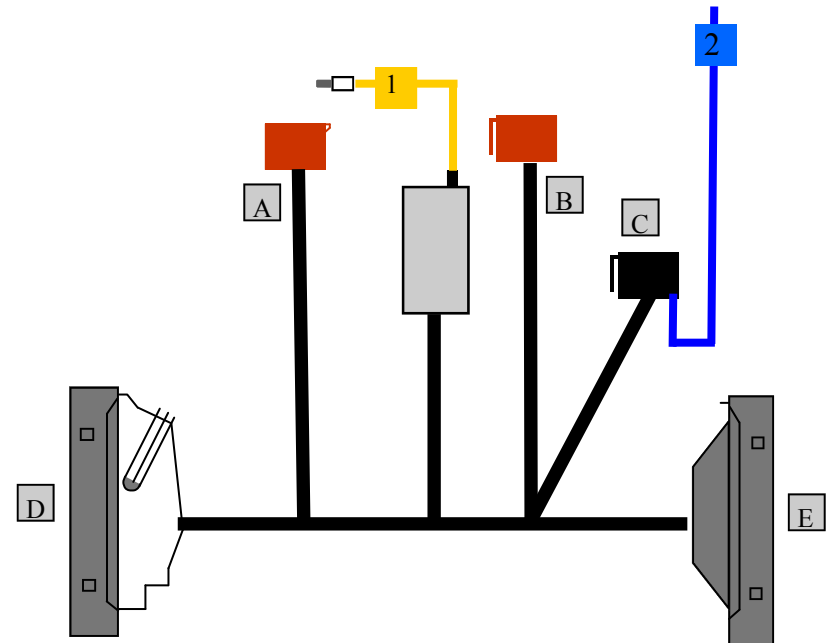

CONNESSIONI CK3000 e MK6000

SW101C dispone di un'uscita sottochiave, ARANCIO da collegare al vivavoce.
Per ricavare tale uscita, sarà necessario scollegare i connettori A e B in figura e fornire un positivo diretto al filo A isolare il filo B.

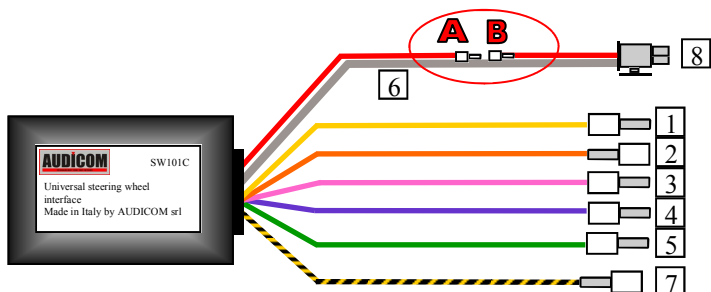

CP204



A8 2006>

CON AMPLIFICATORE
BOSE 6000 SYSTEM
CON 14 ALTOPARLANTI

- 1 GIALLO = MUTE OUT al mute del cablaggio CP204 (GIALLO) 1
- 2 ARANCIO = service + 15 (USCITA) al filo BLU DEL CP204 2
- 3 ROSA = linea CAN BUS H al can bus ARANCIO/VERDE
- 4 VIOLA = linea K-BUS NON COLLEGARE
- 5 VERDE = linea CAN BUS L al can bus ARANCIO/MARRONE
- 6 ROSSO = Positivo fisso (INGRESSO)
- 7 GIALLO/NERO = MUTE IN al GIALLO mute del vivavoce
- 8 Al kit vivavoce

- A B C AL CONNETTORE ISO DEL MUTE BOX RELAYS DEL VIVAVOCE
- D CONNETTORE INGRESSO AMPLIFICATORE
- E CONNETTORE USCITA VERSO L'IMPIANTO

NEI MODELLI A8 LE LINEE CAN BUS, SI TROVANO NELLA FUSIBILIERA DALLA PARTE SINISTRA SOTTO IL VOLANTE E SONO DI COLORE ARANCIO/MARRONE e ARANCIO/VERDE

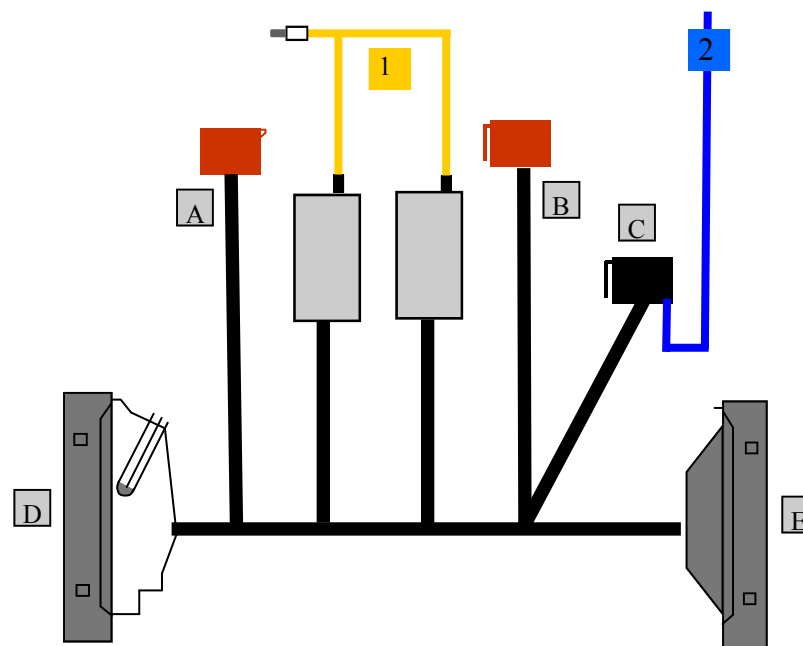

CONNESSIONI CK3000 e MK6000

SW101C dispone di un'uscita sottochiave, ARANCIO da collegare al vivavoce.
Per ricavare tale uscita, sarà necessario scollegare i connettori A e B in figura e fornire un positivo diretto al filo A isolare il filo B.

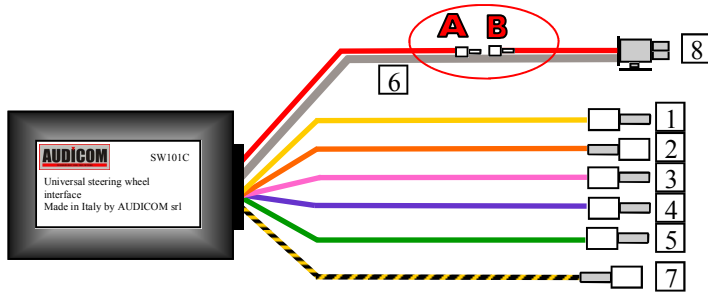

CP205



A4 2007>
A5 2007>

CON AMPLIFICATORE
MMI BASIC PLUS
CON 8 ALTOPARLANTI

- 1 GIALLO = MUTE OUT al mute RADIO
- 2 ARANCIO = service + 15 (**USCITA**) al filo **BLU** DEL CP205
- 3 ROSA = linea CAN BUS H al can bus **ARANCIO/VERDE**
- 4 **VIOLA = linea K-BUS NON COLLEGARE**
- 5 VERDE = linea CAN BUS L al can bus **ARANCIO/MARRONE**
- 6 ROSSO = Positivo fisso (INGRESSO)
- 7 GIALLO/NERO = MUTE IN al **GIALLO** mute del vivavoce
- 8 Al kit vivavoce

- A B C** AL CONNETTORE ISO DEL MUTE BOX RELAYS DEL VIVAVOCE
- D** CONNETTORE INGRESSO AMPLIFICATORE
- E** CONNETTORE USCITA VERSO L'IMPIANTO

NEI MODELLI A4/A5 LE LINEE CAN BUS, SI TROVANO NELLA FUSIBILIERA DALLA PARTE SINISTRA SOTTO IL VOLANTE E SONO DI COLORE **ARANCIO/MARRONE** e **ARANCIO/VERDE**

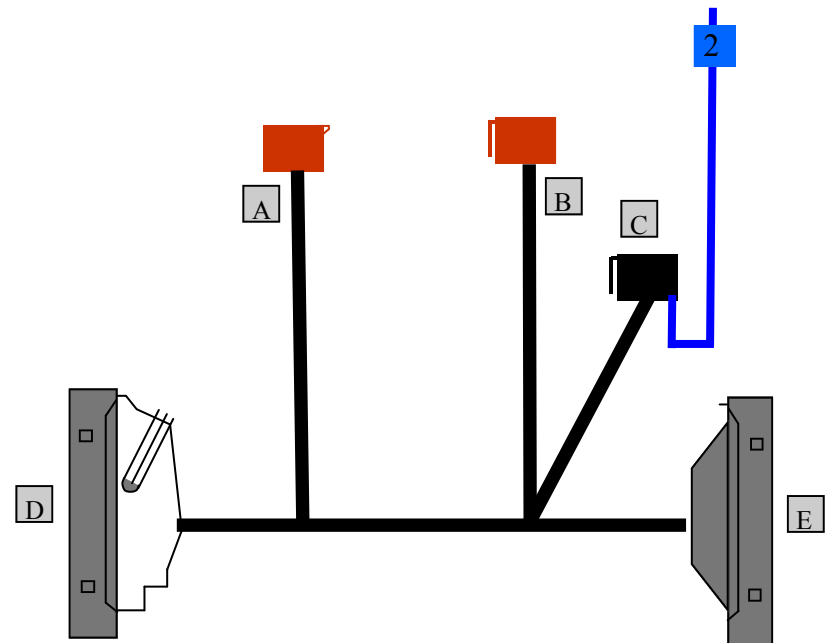

CONNESSIONI CK3000 e MK6000

SW101C dispone di un'uscita sottochiave, ARANCIO da collegare al vivavoce.
Per ricavare tale uscita, sarà necessario scollegare i connettori A e B in figura e fornire un positivo diretto al filo A isolare il filo B.

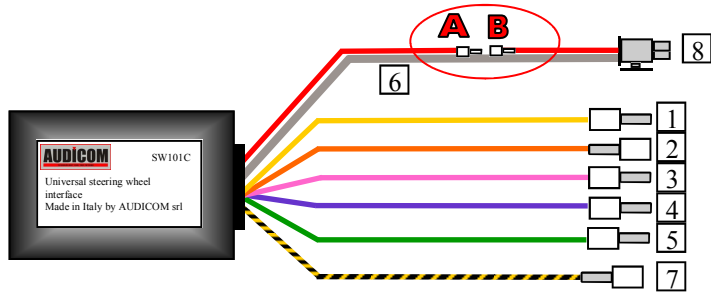

CP207



A4 2007<
A5 2007>

CON AMPLIFICATORE
SOUND SYSTEM STANFORD
CON 10 ALTOPARLANTI

- 1 GIALLO = MUTE OUT al mute del cablaggio CP207 (GIALLO) 1
 - 2 ARANCIO = service + 15 (USCITA) al filo BLU DEL CP207 2
 - 3 ROSA = linea CAN BUS H al can bus ARANCIO/VERDE
 - 4 VIOLA = linea K-BUS NON COLLEGARE
 - 5 VERDE = linea CAN BUS L al can bus ARANCIO/MARRONE
 - 6 ROSSO = Positivo fisso (INGRESSO)
 - 7 GIALLO/NERO = MUTE IN al GIALLO mute del vivavoce
 - 8 Al kit vivavoce
- A B C AL CONNETTORE ISO DEL MUTE BOX RELAYS DEL VIVAVOCE
- D CONNETTORE INGRESSO AMPLIFICATORE
- E CONNETTORE USCITA VERSO L'IMPIANTO

NEI MODELLI A8 LE LINEE CAN BUS ,SI TROVANO NELLA FUSIBILIERA DALLA PARTE SINISTRA SOTTO IL VOLANTE E SONO DI COLORE ARANCIO/MARRONE e ARANCIO/VERDE

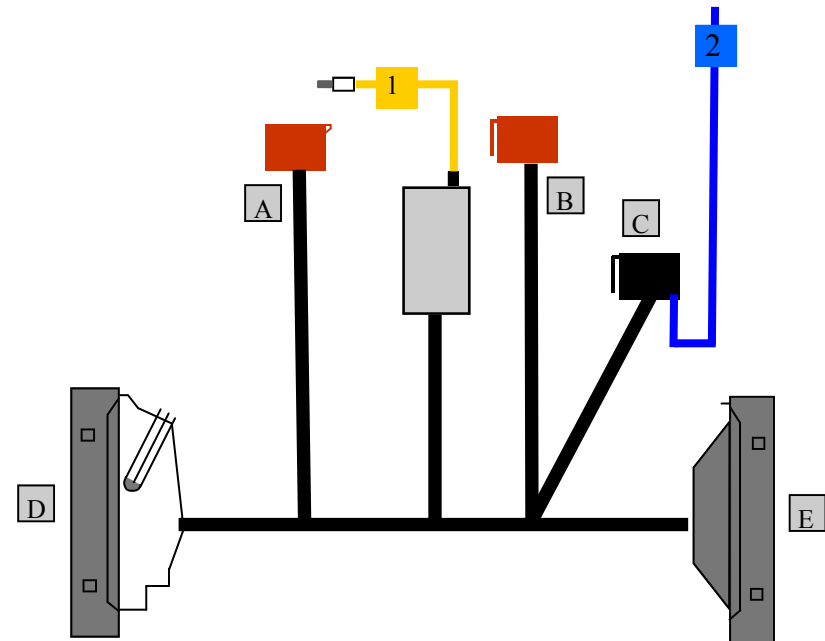

CONNESSIONI CK3000 e MK6000

SW101C dispone di un'uscita sottochiave, ARANCIO da collegare al vivavoce.
Per ricavare tale uscita, sarà necessario scollegare i connettori A e B in figura e fornire un positivo diretto al filo A isolare il filo B.

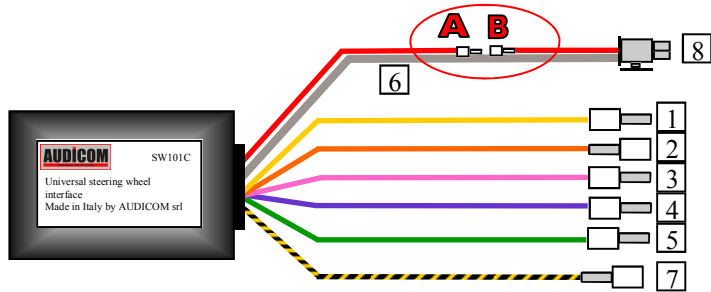

CP208



A4 2007>
A5 2007>
R8 2007>
CON AMPLIFICATORE
B & O SOUND SYSTEM PREMIUM
CON 14 ALTOPARLANTI

- 1 GIALLO = MUTE OUT al mute del cablaggio CP208 (**GIALLO**)
- 2 ARANCIO = service + 15 (**USCITA**) al filo **BLU** DEL CP208
- 3 ROSA = linea CAN BUS H al can bus **ARANCIO/VERDE**
- 4 **VIOLA = linea K-BUS NON COLLEGARE**
- 5 VERDE = linea CAN BUS L al can bus **ARANCIO/MARRONE**
- 6 ROSSO = Positivo fisso (INGRESSO)
- 7 GIALLO/NERO = MUTE IN al **GIALLO** mute del vivavoce
- 8 Al kit vivavoce

- A B C AL CONNETTORE ISO DEL MUTE BOX RELAYS DEL VIVAVOCE
- D CONNETTORE INGRESSO AMPLIFICATORE
- E CONNETTORE USCITA VERSO L'IMPIANTO

NEI MODELLI A8 LE LINEE CAN BUS ,SI TROVANO NELLA FUSIBILIERA DALLA PARTE SINISTRA SUTTO IL VOLANTE E SONO DI COLORE **ARANCIO/MARRONE** e **ARANCIO/VERDE**

